

# Versorgungsanfrage für den Anschluss an das Fernwärmenetz der Stadtwerke Löbau GmbH

**Objektadresse:** \_\_\_\_\_

**Anschlussnehmer:**

\_\_\_\_\_  
Name

\_\_\_\_\_  
Vorname

\_\_\_\_\_  
Geburtsdatum

\_\_\_\_\_  
Straße/Hausnummer

\_\_\_\_\_  
PLZ/Ort

\_\_\_\_\_  
Telefon

**Grundstückseigentümer:**

(wenn abweichend vom Anschlussnehmer)

\_\_\_\_\_  
Name

\_\_\_\_\_  
Vorname

\_\_\_\_\_  
Straße/Hausnummer

\_\_\_\_\_  
PLZ/Ort

\_\_\_\_\_  
Telefon

**Technischer Ansprechpartner**

Architekt  Planer  Installateur

\_\_\_\_\_  
Name

\_\_\_\_\_  
Vorname

\_\_\_\_\_  
Straße/Hausnummer

\_\_\_\_\_  
PLZ/Ort

\_\_\_\_\_  
Telefon

Hausanschlussstation:

Kauf

HA-Station ist in den Anschlusskosten enthalten, Anschlussnehmer wird Eigentümer der HA-Station

Erstellung Angebot für Jahreswartung erwünscht?

Miete

HA-Station wird gegen ein monatlich zu entrichtendes Entgelt dem Anschlussnehmer zur Verfügung gestellt. Die Aufwendungen für die Wartung der HA-Station sind darin enthalten.

Es handelt sich um:

Umstellung von Kohle/Heizöl/Gas/Strom

Neubau/Erweiterung/Umbau

Es sollen versorgt werden:

\_\_\_\_\_ Wohneinheiten mit \_\_\_\_\_ m<sup>2</sup> Wohnfläche

\_\_\_\_\_ Gewerbeeinheiten mit \_\_\_\_\_ m<sup>2</sup> Nutzfläche

\_\_\_\_\_ Öffentliche Gebäude mit \_\_\_\_\_ m<sup>2</sup> Nutz-/Bürofläche

\_\_\_\_\_ Industrieanlagen

Die Technischen Anschlussbedingungen für Fernwärmeanschlüsse (TAB-Heizwasser) der Stadtwerke Löbau GmbH sind unter [www.sw-l.de](http://www.sw-l.de) abrufbar.

**Anschlusswerte:**

**Heizungsanlage**

zu beheizende Fläche

\_\_\_\_\_ kW

\_\_\_\_\_ m<sup>2</sup>

Betriebsparameter Heizungsanlage (Sekundärseite):

Vorlauf: \_\_\_\_\_ °C

Rücklauf: \_\_\_\_\_ °C

Druckstufe: \_\_\_\_\_ bar

**Klimaanlage/Lüftung**

\_\_\_\_\_ kW

**Trinkwassererwärmungsanlage**

Speichergröße

\_\_\_\_\_ kW

\_\_\_\_\_ Liter

**System (Art) der Trinkwassererwärmungsanlage**

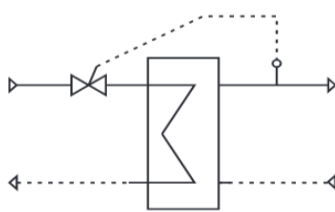
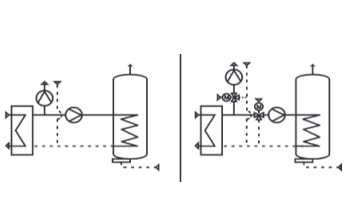
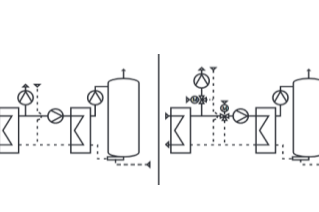
<input type="checkbox"/> Durchflussprinzip	<input type="checkbox"/> Speicherprinzip <input type="checkbox"/> Vorrang <input type="checkbox"/> Parallel	<input type="checkbox"/> Speicherladeprinzip <input type="checkbox"/> Vorrang <input type="checkbox"/> Parallel
		

Gewünschter Anschlussstermin: \_\_\_\_\_

Gewünschter Lieferbeginn: \_\_\_\_\_

**Bitte fügen Sie dem Antrag möglichst einen amtlichen Lageplan 1:250 und einen Kellergrundriss mit der gewünschten Hauseinführung bei.**

\_\_\_\_\_  
Ort/Datum

\_\_\_\_\_  
Ort/Datum

\_\_\_\_\_  
Unterschrift des Kunden

\_\_\_\_\_  
Unterschrift des Grundstückseigentümers  
(wenn abweichend vom Kunden)